

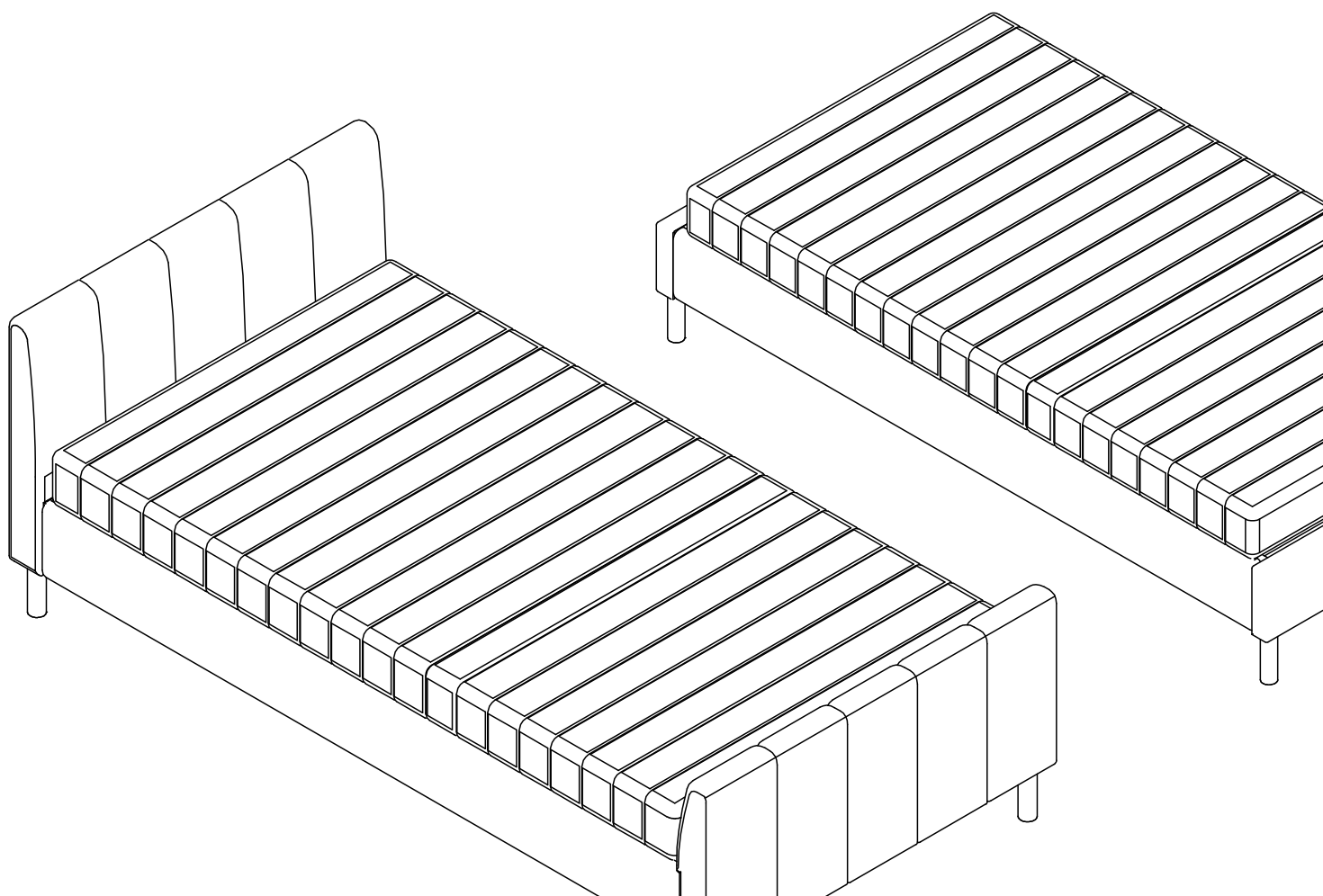

do good

คู่มือแนะนำการใช้งานเตียงปรับไฟฟ้า

เตียงปรับไฟฟ้า do good เป็นเตียงนอน เพื่ออำนวยความสะดวกในการนอนพักผ่อน



ชุดเตียงปรับไฟฟ้า ประกอบด้วย โครงเตียงไม้, โครงเหล็ก มอเตอร์, ที่นอนยางพารา

แนะนำการใช้งานเตียงปรับไฟฟ้า

1. โครงเตียงไม้

	Single Bed	Dual Bed
Primero	W111 L224 H82 cm.	W202 L224 H82 cm.
Sencillo	W111 L208 H50 cm.	W202 L208 H50 cm.

รองรับน้ำหนักได้ 150 กก.

2. โครงเหล็ก มอเตอร์ และระบบไฟฟ้า

- Adapter input : AC100-240V 50/60Hz Output : DC29V
- ควบคุมการปรับระดับของที่นอนด้วยรีโมทคอนโทรลจากการเสียบปลั๊กไฟ โดยไม่ต้องใส่ถ่าน
- ปรับระดับส่วนหัว 0-45 องศา
- ปรับระดับปลายเท้า 0-35 องศา
- สามารถใช้กับถ่าน 9V จำนวน 2 ก้อน ใส่ที่บริเวณตัวกล่อง Adapter เมื่อไฟฟ้าดับ

3. ที่นอนยางพารา หนา 6 นิ้ว

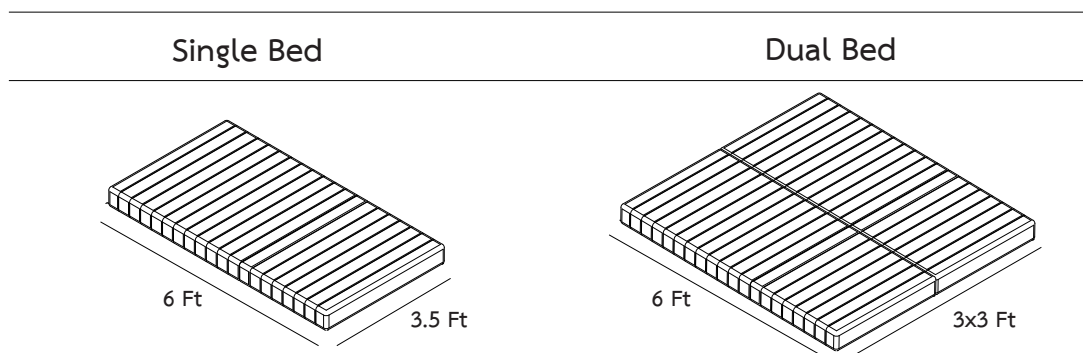

ภายในประกอบด้วย

- ยางพาราไร้ไข หนา 1 นิ้ว
- ยางพาราอัด หนา 4 นิ้ว
- หุ้มผ้าขนนกกันไรฝุ่น

วิธีการใช้งานปั๊มรีโมทคอนโทรล

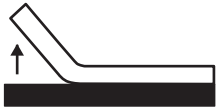

1. ปรับระดับส่วนหัวขึ้น

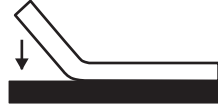

2. ปรับระดับส่วนหัวลง



3. ปรับระดับปลายเท้าขึ้น



4. ปรับระดับปลายเท้าลง



5. ปรับระดับส่วนหัว และปลายเท้าขึ้นพร้อมกัน



6. ปรับระดับส่วนหัว และปลายเท้าลงพร้อมกัน

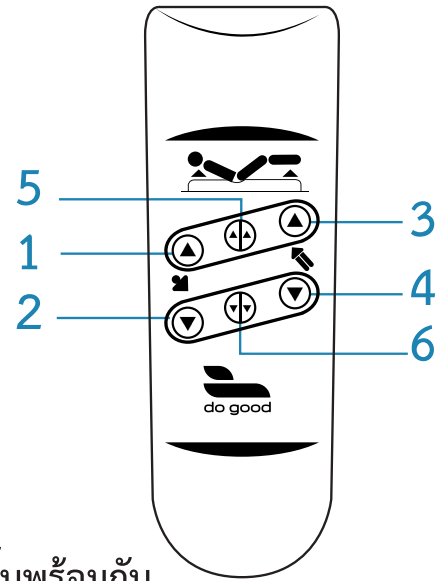

การดูแลรักษาโครงเหล็ก มอเตอร์ และระบบไฟฟ้า

- ควรระมัดระวังเด็กเป็นพิเศษ

ระวังไม่ให้เด็กเข้าไปเล่นบริเวณใต้เตียงขณะปรับระดับขึ้นลง อาจเกิดอันตรายได้ และไม่ควรงัดบริเวณขอบที่นอนขณะยกปรับระดับ หรือกระโดดบนที่นอน อาจทำให้ล้มลง และได้รับบาดเจ็บได้ นอกจากนี้ยังอาจทำให้โครงสร้างเสียรูปทรงและเสียหายได้

- เสียบหรือถอดปลั๊กไฟให้ถูกต้อง

ควรถอดปลั๊กโดยใช้มือจับที่ตัวปลั๊ก อย่าดึงที่สายไฟ และอย่าใช้มือแตะถูกขาปลั๊ก ให้หลีกเลี่ยง และระมัดระวังการใช้เต้ารับที่เสียบปลั๊กได้หลายตัว เพราะอาจทำให้มีการใช้ไฟฟ้าเกินขนาด ของเต้ารับ ทำให้เกิดปัญหากับระบบไฟฟ้าได้ และไม่ควรวาง Adapter หนีเสียบ ปลั๊กไฟใช้งานตามปกติ เพราะอาจทำให้ Adapter เกิดการเสียหายจากการเสื่อมสภาพ ของถ่าน

- การทำความสะอาด

เนื่องจากเป็นเตียงไฟฟ้า ถ้ามีของเหลวหกควรถอดปลั๊กไฟก่อน แล้วจึงเช็ดทำความสะอาดให้แห้ง ไม่ควรปล่อยทิ้งไว้ เพราะอาจทำให้เกิดความเสียหายกับระบบไฟฟ้าได้

การดูแลรักษาที่นอนยางพารา

- ควรฉีกถุงพลาสติกหุ้มที่นอนออก

ที่นอนจะจัดส่งโดยมีถุงพลาสติกห่อหุ้ม เพื่อการปรับระดับเป็นไปอย่างมีประสิทธิภาพ ควรนำพลาสติกออกจากที่นอนก่อนใช้ หากไม่นำพลาสติกออกอาจทำให้เกิดเสียงรบกวนขณะปรับระดับที่นอนขึ้นลงได้

- การทำความสะอาด

ที่นอนยางพารา ไม่ได้ออกแบบให้สามารถทำความสะอาดได้ โดยเฉพาะสำหรับของเหลว เช่น เครื่องดื่ม, เลือด, ปัสสาวะ หรืออาเจียน ที่หกใส่ที่นอน ควรใช้ผ้าสะอาดชุบน้ำสบู่อ่อนๆ บิดให้หมาด ทำความสะอาดตรงจุดที่เปื้อน จากนั้นนำไปตากให้แห้งก่อนใส่ผ้าปูที่นอน พยายามอย่าให้ที่นอนยางพาราโดนแดด เพราะจะทำให้สีของโฟมยางพาราเปลี่ยนเป็นสีเหลืองเข้มขึ้น และเนื้อยางจะเปราะและร่วนขึ้น ถ้าจะตากที่นอนต้องตากในที่อากาศถ่ายเทได้สะดวก และเพื่อรักษาสภาพที่นอนให้ดูใหม่เสมอจึงควรใช้ผ้ารองกันเปื้อน

- การเคลื่อนย้ายที่นอน

กรณีต้องการเคลื่อนย้ายที่นอนไม่ว่ากรณีใดก็ตาม ควรยกที่นอนในแนวนอน หรือแนวตั้ง ซึ่งจะช่วยให้สะดวกต่อการเคลื่อนย้าย และไม่ก่อให้เกิดความเสียหายแก่ที่นอน และในการติดตั้งที่นอนยางพารา ควรใช้วิธีการยกที่นอนยางพาราขึ้นเหนือเตียง แล้ววางลงบนเตียง ไม่ควรลากที่นอนขึ้นไปบนเตียง วิธีนี้จะช่วยป้องกันไม่ให้ปลอกที่นอน และผิวหน้าของโฟมยางพาราด้านในฉีกขาด

ผลิต และจัดจำหน่ายโดย

บริษัท คิว.ซี.พาราเวด จำกัด

3/4 หมู่ 1 ต.ชัยมงคล อ.เมืองสมุทรสาคร

จ.สมุทรสาคร 74000

โทร +66 34 881 098 / +66 34 881 099

สอบถามรายละเอียดสินค้าได้ที่

08-2218-6995

